

واکاوی کیفیت اثرگذاری مؤلفه‌های هنر شهری بر ارتقای مردم‌گرایی پارک ساحلی

اردبیل

عطا غفاری گیلانده* - دانشیار گروه جغرافیا و برنامه‌ریزی شهری، دانشگاه محقق اردبیلی، اردبیل، ایران
هما واعظی - دانشجوی دکتری تخصصی جغرافیا و برنامه‌ریزی شهری، دانشگاه محقق اردبیلی، اردبیل، ایران
پروین ددهزاده - دکتری تخصصی جغرافیا و برنامه‌ریزی شهری، دانشگاه محقق اردبیلی، اردبیل، ایران

پذیرش مقاله: ۱۳۹۸/۱۲/۰۴ تأیید مقاله: ۱۳۹۹/۰۶/۲۰

چکیده

پارک ساحلی اردبیل به عنوان یکی از فضاهای عمومی شهر اردبیل قابلیت مناسبی برای ارزیابی هنر شهری دارد. هدف اصلی پژوهش توصیفی-تحلیلی حاضر، واکاوی کیفیت اثرگذاری مؤلفه‌های هنر شهری بر ارتقای مردم‌گرایی پارک ساحلی اردبیل است. برای تجزیه و تحلیل داده‌ها و اطلاعات از روش پیمایشی (پرسش‌نامه) و نرم‌افزارهای تحلیل آماری SPSS و LISREL استفاده شده است. نتایج به‌دست‌آمده از تحلیل داده‌ها و پرسش‌نامه‌های تکمیلی نشان می‌دهد، شاخص نورپردازی با بار عاملی ۰/۷۲ در سازه معیار عوامل کالبدی، شاخص المان‌های تعاملی با بار عاملی ۰/۷۲ در سازه معیار عوامل اجتماعی، شاخص آثار تاریخی با بار عاملی ۰/۵۴ در سازه معیار عوامل معنایی و شاخص‌های ایده‌های خلاقانه و مبلمان شهری با بار عاملی ۰/۶۶ در سازه معیار عوامل محیطی بیشترین تأثیر را بر ارتقای مردم‌گرایی پارک ساحلی اردبیل داشته‌اند. یافته‌های پژوهش نشان می‌دهد، میزان ضریب و شدت همبستگی میان معیارهای عوامل کالبدی-عوامل اجتماعی با بار عاملی ۰/۹۸ بیشتر از سایر معیارها در پارک ساحلی اردبیل است. همچنین به‌منظور رتبه‌بندی متغیرهای پژوهش از آزمون فریدمن استفاده شد که نتایج آن نشان‌دهنده برابرنبودن رتبه میانگین مؤلفه‌های هنر شهری مؤثر بر میزان مردم‌گرایی محدودۀ مورد مطالعه است.

واژه‌های کلیدی: اردبیل، پارک ساحلی، مردم‌گرایی، مؤلفه‌های هنر شهری.

مقدمه

هنرهای شهری از عوامل مهمی است که در ارتقای کیفیت پارک‌های ساحلی و افزایش حضور شهروندان نقش مهمی دارد و شهروندان را با فضاهای شهری درگیر می‌کند. همچنین رنگ تعلق و غنای حسی را در فضا افزایش می‌دهد و سبب غنی‌تر شدن زندگی فرهنگی و اجتماعی می‌شود. شهر عادلانه حاصل تعامل هنرمندان، هنرهای خیابانی، ساکنان، برنامه‌ریزان و محیط فیزیکی شهر است (Muller, 2019: 49). همچنین هنر شهری قادر است نیاز زیبایی‌شناختی قشرهای مختلف جامعه را، از کودکان گرفته تا بزرگسالان، پاسخ‌گو باشد (مدنی‌پور، ۱۳۷۹: ۳۲). از اواخر دهه ۱۹۸۰ ارزش هنری نقاشی‌های دیواری به رسمیت شناخته شد و اصطلاحاتی مانند هنر شهری یا خیابانی ظهور یافت (Chang, 2020). هنر شهری هر نوع اثر هنری را شامل می‌شود که با هدف لذت‌بردن شهروندان در فضاهای عمومی شهر به نمایش گذاشته می‌شود (Jasmi and Hanita, 2016: 872). هنر شهری رویکردی به‌سوی ساختن هنری است که در آن هنرمند به محیط خود واکنش نشان می‌دهد و گاهی اوقات نیز حتی با مشورت و مشارکت عموم مردم اجرا می‌شود (Courage, 2019). هنر شهری به‌عنوان جزئی از سلسله‌مناظر شهری و براساس رویکرد کل‌نگر باید پدیده‌ای عینی-ذهنی و منظرین باشد. در این تعبیر، «هنر شهری» منظر شهری نیست، بلکه زیرمجموعه‌ای از آن خواهد بود که درک و بقای آن در گرو تبعیت از کلیت منظر شهری است (عادلوند و همکاران، ۱۳۹۵: ۳۹). امروزه هنر شهری به‌عنوان یکی از موضوعات مهم در زمینه گردشگری مورد بحث است و در واقع انواع هنرهای شهری می‌توانند جذابیت اصلی یک مقصد گردشگری محسوب شوند (Yan et al., 2019: 76). هنرهای شهری ریشه‌های تاریخی شهر، میراث فرهنگی و سنت‌ها را تقویت و پیوند معنوی میان میراث فرهنگی گذشته و فرهنگ زندگی معاصر را برقرار می‌کنند. استفاده از تصاویر و نمادهای محلی متمایز در راستای باززنده‌سازی هویت‌های بومی و بیان خاطره‌های جمعی با آثار هنری از اهمیت فراوانی برخوردار هستند و در حس مالکیت مکان مؤثرند. هنرهایی که در جشن‌ها، جشنواره‌ها و رویدادها استفاده می‌شوند، اندوخته‌هایی مشارکتی هستند که موجب شادبودن مردم، ایجاد حس رفاه و درک چالش‌ها و پرهیز از تعصبات در جامعه می‌شوند. در یک جمع‌بندی می‌توان بیان کرد که هنرهای شهری قادرند در افزایش هویت فرهنگی شهرها، توسعه مناظر شهری، حوزه‌ها، پارک‌ها، باغ‌ها و دیگر فضاهای باز، ایجاد امکانات فرهنگی، تقویت و بهبود زیرساخت‌ها، به‌رسمیت شناختن نقش هنرمند در جوامع، تحریک و به‌چالش کشیدن مسائل روز جامعه و غیره نقش مهمی ایفا کنند (Urban Art Strategy, 2002: 4). در مسیر پارک‌های ساحلی، هنرهای گوناگونی دیده می‌شوند و همواره رویکردهای متعددی وجود دارند. امروزه نمونه‌های طبیعت‌گرا، تزئینی و مفهومی برای جلب‌نظر مخاطبان، به‌ویژه گردشگران اجرا می‌شود. افزایش تعاملات در این پارک‌ها، به‌همراه حس‌آمیزی که اثر هنری می‌آفریند، به ارتقای کیفیات آن‌ها منجر می‌شود. فراهم کردن جلوه‌های بصری و امکان آفرینش حس بصری برای شهروندان، این زمینه را در پارک‌های ساحلی فراهم می‌کند که عابران برای چند لحظه مکث کنند و حتی برای لذت‌بردن از یک فضا، در عرصه‌های عمومی حاضر شوند. این امر برای یک فضای عمومی امتیاز بزرگی در جذب اذهان مردم محسوب می‌شود (علیمردانی و محمودی، ۱۳۹۴: ۱۴). هنرهای شهری معاصر الگوی جدیدی در ارتباطات هستند و نقش مهمی در غلبه بر برخی از بحران‌های فرهنگی دارند. همچنین موجب دگرگونی محیط شهری می‌شوند و به‌طور مستقیم بر محیط شهری تأثیر می‌گذارند؛ بنابراین مطالعاتی از این دست، زمینه‌شناسایی نقش و تأثیر هنرها را در

افزایش حضورپذیری فضاهای عمومی فراهم می‌کند و بدین ترتیب انگیزه مدیران شهری، هنرمندان و متخصصان مباحث شهری را در ایجاد فضاهای جدید با استفاده از تولیدات هنری افزایش می‌دهد. کاربست هنرهای شهری در عرصه‌های عمومی و ارتباط مستقیم و دسترسی آسان مردم به فضاها و جشنواره‌های هنری، دستاوردهای قابل تأملی دارد که مهم‌ترین آن‌ها لذت مردم، رفاه ذهنی اجتماعی و تعالی فرهنگ، ارتقای جنبه‌های اخلاقی، آموزشی و فرهنگی جامعه و بهبود کیفیت زندگی انسان است. فضای عمومی و جذابیت‌های آن می‌تواند رفتارهای انسانی را تغییر دهد و برای کمک به ایجاد فرهنگ انسانی نقش مهمی ایفا کند (مظفر، ۱۳۹۶: ۷۴).

پارک ساحلی اردبیل که در کرانه رودخانه بالیخلوچای واقع شده است، یکی از فضاهای عمومی شهر اردبیل است که در فصول مختلف سال، به‌ویژه در تابستان به دلیل وجود جذابیت‌های گوناگون پذیرای شهروندان و حتی گردشگران بسیاری است. خوشبختانه به دلیل زیبایی‌های بی‌نظیر آب، این مسیر از جذابیت خاصی برخوردار است. وجود عناصر مربوط به هنر شهری، از جمله پل تاریخی هفت‌چشمه، نورپردازی‌های زیبا در شب روی رودخانه و در فضای سبز پارک، وسایل بازی کودکان، مبلمان شهری و فضای سبز از جمله درختان، سبب شده است این پارک از قابلیت بالایی در زمینه مردم‌گرایی برخوردار باشد. همین امر سبب انتخاب این محل به عنوان مطالعه موردی پژوهش حاضر شده است. وجود تجهیزات مناسب برای استفاده‌کنندگان از فضای ساحلی، مانند سرویس‌های بهداشتی، کیوسک‌های اطلاع‌رسانی، محل‌هایی برای نشستن و حتی سایبان‌های سبک و پیاده‌راه ساحلی در ارتقای کیفیت محیطی این پارک مؤثرند. چنین فضاهایی معمولاً در حاشیه خود محل‌هایی برای نشستن و نظاره‌کردن دارند که برای مخاطبان و همچنین افرادی که در حال پیاده‌روی یا دویدن هستند، بسیار مطلوب است. پاسخگویی به سؤالات پژوهش حاضر می‌تواند به ارائه راهکارهای مناسب برای بهبود وضعیت فضاهای عمومی شهر اردبیل، به‌ویژه پارک ساحلی این شهر و تقویت ویژگی‌های مثبت آن منجر شود. همچنین می‌توان از نتایج پژوهش حاضر در به‌گشت سایر فضاهای عمومی شهر اردبیل استفاده کرد. هدف اصلی پژوهش حاضر، واکاوی کیفیت اثرگذاری مؤلفه‌های هنر شهری بر ارتقای مردم‌گرایی پارک ساحلی اردبیل است. از این‌رو سؤالات زیر برای دستیابی به این هدف مطرح شده است:

۱. کدام یک از آثار پارک ساحلی اردبیل را می‌توان جزء مؤلفه‌های هنر شهری به‌شمار آورد؟

۲. تأثیر هر یک از مؤلفه‌های هنر شهری بر ارتقای مردم‌گرایی پارک ساحلی اردبیل چه میزان است؟

مبانی نظری و ادبیات پژوهش

هنر شهری نوعی هنر عمومی است که در فضاهای شهری به نمایش گذاشته می‌شود. می‌توان هنرهای شهری را پدیده‌ای برای پاسخگویی به برخی نیازهای زیباشناختی، فرهنگی، ارزشی و هنری جوامع شهری دانست که می‌تواند کیفیت زندگی شهری را در ابعاد مختلف بهبود بخشد (خدادادی، ۱۳۹۲: ۲۴۸). هنر شهری فرایندی خلاقانه، پیچیده و دوسویه است که هدف اصلی هنرمند، دولت‌ها و مردم شهر است (Remesar, 2005). هدف هنرهای شهری ایجاد معنا در متن اجتماعی، فرهنگی و زیست‌محیطی و ایجاد ارتباط و اضافه‌کردن روایت و محتوا به مکان است که می‌تواند برای ترویج باورها، سنت‌ها و آرمان‌های مردم و بهبود شیوه و کیفیت زندگی کاربرد داشته باشد (خدادادی، ۱۳۹۴: ۵۲). راهبرد

هنرهای شهری موارد مختلفی را دربرمی‌گیرد؛ از جمله هنرهای تجسمی، مانند دیوارنگاره، مجسمه، بناهای یادبود، مونومان و غیره، هنرهای چندرسانه‌ای مانند هنر ویدئو و سایبرنتیک، هنرهای طراحی منظر مانند طراحی چشم‌انداز، هنر محیطی، هنر زمین و غیره، هنرهای مربوط به مبلمان شهری و طراحی کاربردی شهری، هنرهای صوتی و نمایشی مانند موسیقی، تئاتر، سینما و غیره و هنرهای بی‌دوام یا نامانا در حوزه‌های مختلف (Urban Art Strategy, 2002). هنر شهری می‌تواند به گفتمان، گفت‌وگوی مدنی خلاق، مشارکتی، انتقادی و فرایند تحلیلی منجر شود (Doss, 2006). آمیزش آثار هنری شهری با مخاطبانش از وجوه مهم این هنر است که سبب تقویت ارتباط و نسبت هنر شهری با فضاهای عمومی خواهد شد که صحنه حیات اجتماعی این مخاطبان به‌شمار می‌رود (پورمختار و خدابخش، ۱۳۹۳: ۲۴). ویژگی‌های طراحی فضای عمومی شهری، عامل مهم ترویج فعالیت‌های اجتماعی در جامعه شهری است. این روابط اجتماعی قوی در جامعه شهری می‌تواند محیطی ایجاد کند که با ارتباط، معنا و هدف همراه است و زمینه توسعه پایدار اجتماعی را نیز ایجاد می‌کند (Abada, 2007). پس از مدرنیزه‌شدن شهرها فضاهای شهری نه تنها معنا و کارکرد واقعی خود را از دست دادند، بلکه نتیجه چنین روندی شکل‌گیری مکان‌هایی بود که روزبه‌روز به هم شبیه‌تر می‌شوند. در چنین شرایطی، اهمیت مکان‌های متفاوت که با دیگر فضاها متمایز باشند، بیشتر خواهد بود (Carmona, 2003). کیفیت فضای عمومی شهری، چگونگی این فضا برحسب برجسته‌ترین نمونها و حالت‌های آن است که بر فرد و اجتماع تأثیر می‌گذارد و چون افراد در این عرصه‌ها شخصیت اجتماعی خود را شکل می‌دهند، این فضا معیار سنجشی برای میزان مطلوبیت شهرها محسوب می‌شود. براین‌اساس، متخصصان مختلفی در زمینه کیفیات و ابعاد محیط‌های شهری به مطالعه پرداخته و دیدگاه‌های خود را در این باره مطرح کرده‌اند. کانتر^۱ (۱۹۷۷) محیط‌های شهری را مکانی متشکل از سه بعد درهم‌تنیده کالبد، فعالیت و تصورات معرفی می‌کند و در این باره، مدل مکان را ارائه می‌کند. از آنجا که کیفیت محیط شهری یک مکان ناگزیر از پاسخ‌دهی مناسب به ابعاد گوناگون محیط شهری است، می‌توان مؤلفه‌های سازنده کیفیت فضاهای شهری را به موازات مؤلفه‌های سازنده مکان تعریف کرد. به عبارت دیگر، با اقتباس از نظریه مدل مکان می‌توان گفت ابعاد کیفی فضاهای شهری عبارت است از برآیند سه مؤلفه که هر یک از آن‌ها متکفل برآورده کردن یکی از کیفیت‌های سه‌گانه کالبدی، فعالیت و تصورات فضای شهری است (رفعیان و همکاران، ۱۳۹۱: ۳۶). قبل از کانتر، رلف^۲ (۱۹۷۶)، در کتاب مکان و بی‌مکانی، با نگاهی پدیدارشناسانه سه وجه کالبد، فعالیت و معنا را از ویژگی‌های مکان می‌داند. گاستافسن^۳ (۲۰۰۱) نیز در پژوهشی به مطالعه درباره ویژگی‌های فضای شهری پرداخته و مدلی سه وجهی متشکل از عوامل فردی، دیگران و عوامل محیطی را ارائه کرده است. وی معتقد است، معانی فضاهای مختلف نه تنها حاصل تعامل این سه وجه است، بلکه از ارتباط میان این وجوه با یکدیگر نیز قابل استنباط است. برخی بررسی‌ها نشان می‌دهد شکل و محتوای آثار هنری فراتر از حد انتظار می‌تواند عواطف را برانگیزد و محرکی مثبت برای توانمندسازی جسمانی و نفسانی باشد (Gunaratnam, 2007). با توجه به پژوهش‌های سازمان دیده‌بان، هنر و روش هنردرمانی در درمان ناراحتی‌ها و اختلالات روانی افراد بسیار سودمند است (Holttum, 2013). همچنین هنر در مبارزه با نابرابری‌های سلامت اجتماعی و

1. Canter

2. Relph

3. Gustafson

روانی و ترویج سلامت و بهداشت روان اجتماعی نیز نتایج قابل‌تأملی را نشان می‌دهد (Stickley, 2007). از سوی دیگر، مشارکت مردم در تولید آثار هنری، قدرت تخیل و خلاقیت فردی و گروهی را افزایش می‌دهد و موجب تقویت روحیه و روان افراد و سلامت اجتماعی محیط‌زیست می‌شود (Kirmann, 2010). از نظر رمسار برخی مداخلات هنری در شهر شامل گونه‌های زیر است: هنر در معماری، حجم‌ها و مجسمه‌ها، هنر محیطی، مجسمه‌های معاصر عمومی، هنر یادمانی، سایت هنرهای خاص، هنر چندرسانه‌ای، هنر ارتباطات، هنر زمینی، هنر میراثی، هنر سیاسی، هنر عمومی انتقادی، هنر چشم‌انداز، منظر شهری، هنر عملکردی (اجرایی)، هنر مدنی، هنر زینتی، هنر بنای یادبود، طراحی برای فضای عمومی، هنر دیوارنگاری و هنر در خدمت منافع مردم (Remesar, 2005: 131).

تاکنون مطالعات فراوانی درباره موضوع پژوهش حاضر انجام شده است که در ادامه به آن‌ها اشاره می‌شود. مرتضایی و اصل فلاح (۱۳۹۲) نگاهی بین‌رشته‌ای در قلمروی زیباسازی شهری دارند. پژوهش آن‌ها از معدود پژوهش‌هایی است که در حوزه هنرهای شهری نگارش شده است. در مطالعه آنان، پس از آنکه به مفاهیم شهر و شناخت‌شناسی پدیده شهر و فضاهای عمومی شهر پرداخته شده، در جای‌جای آن به گونه‌های مختلف و اهمیت هنرهای شهری و تأثیرات آن در زیبایی شهر اشاره شده است. از پژوهش‌های داخلی دیگر می‌توان به پژوهش بحرینی و طیبیان (۱۳۷۷) اشاره کرد که در آن به معیارهای ارزیابی کیفیت محیط‌زیست شهری و تجارب چند کشور پرداخته شده است. همچنین براساس تجارب چند دهه اخیر و به روش‌های تحلیلی، مدل جدید ارزیابی کیفیت محیط‌زیست پیشنهاد شده است. در پژوهش بهنام، حیدری و صالحی (۱۳۹۲) به توسعه صنعت گردشگری، به‌ویژه گردشگری شهری با بهره‌گیری از نمادها و المان‌های شهری به‌عنوان یکی از راهبردهای توسعه اقتصادی و فرهنگی شهرها و نقش مؤثر آن‌ها در نمایش هویت و شخصیت شهر اشاره و تأکید شده است. توجه به المان‌ها و روش طراحی آن‌ها براساس اصول پایداری می‌تواند ضمن بهبود کیفیت زندگی شهری نقش مهمی در افزایش جذابیت، زمان فعالیت و امنیت شهری برای گردشگران و توسعه گردشگری داشته باشد. مرادی (۱۳۸۶) در مقاله خود به شکلی جامع و کلی به بررسی و ارائه تعریف هنر عمومی پرداخته است. گاینارد (۲۰۱۸) در پژوهش خود اهمیت روزافزون هنرهای عمومی در ساخت شهر را نشان می‌دهد. او با مقایسه مونترال و ژوهانسبورگ، به این نتیجه رسیده است که چگونه هنر عمومی به بهنجارسازی شهرها و چشم‌انداز شهری در سراسر جهان تمایل دارد. همچنین یکی از یافته‌های مهم این پژوهش نشانگر تأثیر بسزای استفاده از هنر عمومی به‌عنوان ابزاری برای طراحی شهرها و همچنین بهنجارسازی هنر در داخل شهرهاست. تانگای و کومار (۲۰۱۹) در مقاله خود از روش ارزیابی ارزش احتمالی ترکیبی (CV) و ارزیابی بهزیستی (WV) استفاده کردند و نتیجه گرفتند ۸۴ درصد شهروندان حاضرند برای حمایت از هنر در شهر خود هزینه کنند و هنرهای شهری را برای یک شهر ایده‌آل ضروری می‌دانند. رمسار (۲۰۰۱) نیز سلسله‌ای از طرح‌های پیشنهادی سازمان‌یافته مربوط به هنر و طراحی برای فضای عمومی و راهبرد مشارکت را مطرح کرده و به رابطه موضوعات هنر عمومی و شهری و بازسازی شهری و طراحی شهری پرداخته است. لاندردی و همکاران (۱۹۹۶) براساس تجربه بیش از ده سال سیاست بازسازی شهری با استفاده از هنر استدلال کرده‌اند که پروژه‌های فرهنگی نقش مهم و فزاینده‌ای در بازسازی شهری بریتانیا از اواسط سال ۱۹۸۰ به این سو داشته‌اند. با مطالعه پژوهش‌های پیشین در زمینه موضوع پژوهش حاضر می‌توان دریافت که امروزه برنامه‌ریزان و طراحان شهری در سراسر جهان، هنر شهری را فرصتی برای ایجاد محیط‌های پرجنب‌وجوش و با معنا

در شهرهای کوچک و بزرگ می‌دانند. از سوی دیگر، هنر شهری به‌عنوان هنر تلفیق‌شده با فضای عمومی شهرها شناخته می‌شود که در آن‌ها پارک‌های شهری، خیابان‌ها، ساختمان‌های عمومی، پیاده‌راه‌ها، مجموعه‌های مسکونی و فضاهایی وجود دارد که مردم در آن‌ها کار و زندگی می‌کنند و اوقات فراغت خود را می‌گذرانند.

معرفی محدوده مورد مطالعه

به‌منظور شناخت مؤلفه‌های هنر شهری در محدوده مورد مطالعه (شکل ۱) با مراجعه حضوری به پارک، چک‌لیستی از انواع نموده‌های مؤلفه هنر شهری ارائه شد. به‌طورکلی مؤلفه‌های هنر شهری که در پارک ساحلی اردبیل واقع شده‌اند، شامل زیرگروه‌هایی از گروه‌های اصلی هنرهای شهری، یعنی هنرهای تجسمی، معماری، میلمان شهری، هنرهای نمایشی و هنرهای نوری هستند؛ برای مثال وجود چند مجسمه در برخی قسمت‌های پارک زیرگروهی از هنرهای تجسمی است (شکل ۲).

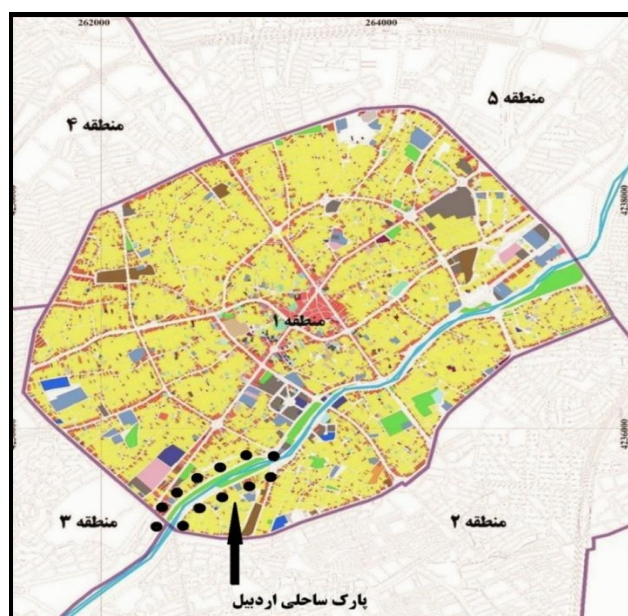

شکل ۱. موقعیت پارک ساحلی اردبیل
منبع: شهرداری اردبیل، نگارندگان



شکل ۲. مجسمه زنان با لباس‌های محلی
منبع: نگارندگان

از دیگر آثار هنری پارک ساحلی اردبیل وجود پل تاریخی هفت‌چشمه است که به‌عنوان یکی از زیرگروه‌های گروه معماری مطرح می‌شود. این اثر ویژگی‌هایی شامل کارایی، زیبایی و لذت‌بخشی دارد که از ویژگی‌های معماری منظر یا معماری فضا هستند و توانایی بازسازی تاریخ شهر را دارند (شکل ۳).

همچنین پل چوبی موجود در پارک که روی رودخانه احداث شده است، هم کارکرد ارتباطی دارد و هم کارکرد زیبایی‌شناختی و می‌تواند نمودی از معماری منظر در نظر گرفته شود که شاخه‌ای منشعب از رشته معماری است و مجموعه گسترده‌ای از طراحی اشیاء و لوازم صنعتی تا ساختمان، محوطه‌های شهری، راه‌سازی و غیره را دربرمی‌گیرد (شکل ۴).



شکل ۴. نمایی از پل چوبی در پارک ساحلی اردبیل
منبع: نگارندگان



شکل ۳. نمایی از پل تاریخی هفت‌چشمه
منبع: <https://ardabiltarikhy.tebyan.net/post/25>

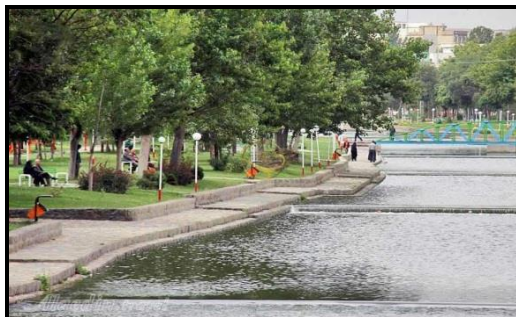

شکل ۶. فواره‌ها و نورپردازی آن در پارک ساحلی اردبیل
منبع: <https://ardabiltarikhy.tebyan.net/post/2>

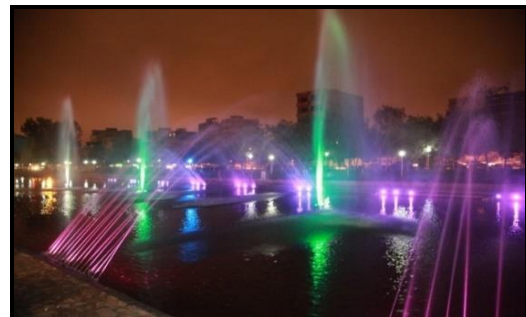

شکل ۵. نمایی از هنر باغ‌سازی در پارک ساحلی اردبیل
منبع: <https://ardabiltarikhy.tebyan.net/post/18>

از دیگر نمودهای هنر شهری در پارک ساحلی اردبیل وجود درختانی است که در امتداد رودخانه و در چند ردیف موازی به‌صورت چشم‌نواز و منظم سربرافراشته‌اند (شکل ۵). این مؤلفه نیز می‌تواند یکی از زیرگروه‌های معماری منظر باشد که با عنوان باغ‌سازی شناخته می‌شود. باغ‌سازی هنر ترکیب عناصر معماری، عناصر گیاهی و نمایش آب با یکدیگر است؛ به‌گونه‌ای که نتیجه کار با توجه به شرایط اقلیمی پاسخگوی انتظارات و آرزوهای افراد در فرهنگی خاص باشد. درواقع یکی از اهداف کلی هنر باغ‌سازی وصول هم‌نشینی با طبیعت است که برای استفاده همگانی طراحی و ساخته شده باشد. از مصادیق دیگر مؤلفه‌های هنر شهری مبلمان شهری است. جنبه خلاقانه و هنری این آثار که آن‌ها را از اشیاء کاربردی صرف به آثار هنری شهری مبدل می‌کند و به‌مثابه زیرگروهی از هنرهای شهری مطرح می‌کند، مبتنی بر طراحی آن‌هاست؛

چنانچه ساختار این سازه‌ها باید به‌گونه‌ای باشد که علاوه بر کاربردی بودن، بر ایجاد تناسب و هارمونی معنایی و فرمی با فضا و تلفیق حس زیبایی به مخاطبان مؤثر عمل کند. از جمله مؤلفه‌های هنر شهری در ارتباط با مبلمان شهری در محدوده مورد مطالعه، وجود نیمکت‌ها و آلاچیق‌ها، تیرها و پایه‌های چراغ برق و عوامل روشنایی در شب، پل‌های عابر پیاده و زمین بازی کودکان است. هنرهای نوری شهری از مؤلفه‌های دیگر هنر شهری در پارک ساحلی اردبیل است. نور سبب خلاقیت می‌شود و عناصر را برجسته‌تر یا کم‌فروغ‌تر می‌کند. همچنین می‌تواند زندگی در یک فضای شهری را در ساعات شب تمدید و امنیت فضای عمومی را تقویت کند. علاوه بر استفاده کاربردی از نور، امروزه از آن به‌مثابه ابزار بیان هنری استفاده می‌شود. بسیاری از هنرمندان نیز آثار هنری‌شان را با نور می‌آفرینند. در پارک ساحلی اردبیل نیز از نور به‌منظور روشنایی و ایجاد فضایی مطلوب در قسمت‌های مختلف از جمله پای درختان، مسیر پیاده‌روی و روی رودخانه بالیخلوچای استفاده شده است. (شکل ۶). از دیگر مؤلفه‌های هنر شهری که در پارک ساحلی اردبیل دیده می‌شود، زیرگروه‌هایی از هنرهای نمایشی است. پارک ساحلی اردبیل به‌دلیل شرایط ویژه خود در بیشتر اوقات محل برگزاری برخی از مراسم‌ها و جشن‌های عمومی است که جزء هنرهای نمایشی شناخته می‌شوند (شکل ۷). جدول ۱ آثار هنری پارک ساحلی اردبیل را نشان می‌دهد.



شکل ۷. برگزاری جشنواره در فضای پارک ساحلی اردبیل

منبع: <https://www.dana.ir/news/1513120.htm>

جدول ۱. آثار هنری فضای پارک ساحلی اردبیل

شماره	نام اثر	مؤلفه / کارکرد	جنس	کیفیت جانمایی و تأثیر بر محیط	نورپردازی
۱	پل هفت‌چشمه	معماری / یکی از مهم‌ترین نشانه‌های فرهنگی-هنری اردبیل	آجر	بسیار مطلوب؛ وجود این اثر سبب باززنده‌سازی هویت تاریخی و فرهنگی شهر شده است.	دارد
۲	پل چوبی	معماری منظر / ارتباطی، زیباسازی	چوب	مطلوب؛ جانمایی این اثر روی رودخانه و وجود نشیمن‌هایی روی آن سبب جذب بیشتر افراد به‌سوی آن شده و فضایی برای تعامل افراد ایجاد کرده است.	دارد
۳	گلدان	حجم‌های تزئینی / زیباسازی	سیمان	با توجه به پراکندگی این اثر در فضای پارک، کوچکی آثار در مقایسه با درختان بلند و رنگ روشن و منفعل آن‌ها، نمایانی آن‌ها ضعیف است.	ندارد
۴	گلدان	حجم‌های تزئینی / زیباسازی	چوب	مطلوب؛ جانمایی این آثار روی پل چوبی و سختیت جنس آن با خود پل سبب جذابیت بیشتر پل چوبی شده است.	ندارد
۵	سرشیر	مجسمه / زیباسازی	بتن	مطلوب؛ از فاصله نزدیک نمایانی نسبی	ندارد
۶	زنان یا لباس محلی	مجسمه / زیباسازی	فایبرگلس	با توجه به جانمایی اثر در فاصله بسیار نزدیک به پل هفت‌چشمه و قرارگیری آن روی رودخانه با وجود نمایانی مطلوب، با آثار مجاور دیگر از لحاظ معنایی مغایرت دارد.	دارد
۷	بدون عنوان	سازه فواره	فلزی	مطلوب؛ جانمایی این اثر روی رودخانه و نورپردازی که با آن ترکیب می‌شود، سبب ایجاد فضایی مهیج و جذاب می‌شود.	دارد
۸	طراحی منظر پارک ساحلی اردبیل	طراحی منظر / باغ‌سازی	پوشش گیاهی، سنگ، بتن	مطلوب؛ با بهره‌گیری و اقتباس از فرم‌های موجود در طبیعت باعث ایجاد حس آشنایی و تعلق در میان مراجعه‌کنندگان می‌شود.	دارد
۹	آلاچیق	مبلمان شهری	بتن و آهن	مطلوب؛ پراکندگی و جانمایی این اثر در سراسر پارک مناسب بوده و سبب ایجاد حس آسایش و راحتی در فضا می‌شود و زمینه ایجاد تعامل در میان افراد را ایجاد می‌کند.	ندارد

منبع: نگارندگان

روش پژوهش

پژوهش حاضر کاربردی و توصیفی-تحلیلی است. در این پژوهش، با توجه به نظریه‌های کانتور و رلف و همچنین گاستافسن درباره فضاهاى شهری، ابعاد فضای شهری در چهار بعد عوامل کالبدی، عوامل اجتماعی، عوامل معنایی و عوامل محیطی ارائه شد. سپس برای دستیابی به اهداف پژوهش و ابزارهایی به‌منظور ارزیابی نقش هنر شهری بر ارتقای مردم‌گرایی فضاهاى عمومی، مؤلفه‌های هنر شهری از دیدگاه اندیشمندان مختلف در این حوزه بررسی شد. در مرحله بعد، مؤلفه‌های هنر شهری در ارتباط با هریک از ابعاد فضای شهری بیان شد و به‌صورت سؤالات پرسشنامه تنظیم شد. جامعه آماری این پژوهش همه مراجع‌کنندگانی بودند که در طول مدت پژوهش از پارک ساحلی اردبیل بازدید کرده بودند. در پژوهش حاضر، با توجه به اینکه تعداد شهروندان ورودی به محدوده مورد مطالعه مشخص نبود، از روش کوکران برای تعیین تعداد نمونه استفاده شد. براساس این روش، با سطح اطمینان ۹۵ درصد و با ۷۰ درصد احتمال وجود صفت در جامعه، ۳۸۴ نفر به‌عنوان نمونه پژوهش انتخاب شدند. با توجه به غیرهمگن بودن جامعه آماری مورد مطالعه، از روش نمونه‌گیری تصادفی ساده استفاده شد. گردآوری اطلاعات به‌طور اعم با مرور اطلاعات موجود کتابخانه‌ای و به‌طور اخص در نمونه موردی به‌کمک مطالعات عمیق و ساختاریافته میدانی و پرسش‌نامه صورت گرفت. در مطالعات میدانی به بررسی مصادیق و پاشنه‌آسیل‌های هنر شهری و همچنین کنترل وضعیت این عناصر هنری در محدوده مورد مطالعه پرداخته شد. برای تدوین پرسش‌نامه، مؤلفه‌های هنر شهری به‌کمک منابع کتابخانه‌ای و مجموعه کتب و مقالات جمع‌آوری شد. سپس در قالب پرسشنامه‌هایی ساختارمند تنظیم و در میان جامعه آماری متشکل از افراد مراجعه‌کننده به پارک ساحلی اردبیل توزیع شد. برای بررسی قابلیت اعتماد و تکرارپذیری پرسش‌نامه پژوهش، پس از تکمیل ۳۰ پرسش‌نامه مذکور، داده‌ها وارد نرم‌افزار SPSS شد. همچنین با استفاده از روش آلفای کرونباخ اعتبار پرسش‌نامه برای هریک از متغیرها به‌دست آمد که نتایج (ضریب آلفای کرونباخ ۰/۷۵) نشان‌دهنده قابلیت اعتماد بالای این ابزار سنجش است (جدول ۲). به‌منظور تجزیه و تحلیل یافته‌های پژوهش پس از تکمیل پرسش‌نامه‌ها، همه محاسبات آماری به‌کمک نرم‌افزار SPSS و LISREL انجام شد. همچنین برای پاسخگویی به این سؤال که تأثیر هریک از مؤلفه‌های هنر شهری بر ارتقای مردم‌گرایی پارک ساحلی اردبیل چه میزان است، از مدل معادلات ساختاری و تحلیل عاملی تأییدی برای تعیین میزان بارهای عاملی شاخص‌ها استفاده شد. همچنین از آزمون فریدمن برای رتبه‌بندی متغیرهای پژوهش در میزان تأثیر آن‌ها بر ارتقای مردم‌گرایی در محدوده مورد مطالعه استفاده شد.

جدول ۲. مقدار آلفای کرونباخ متغیرهای استفاده‌شده در پژوهش

ابعاد	عوامل کالبدی (physical)	عوامل اجتماعی (social)	عوامل معنایی (semantic)	عوامل محیطی (environmental)
متغیر	آب‌نما و فواره‌های هنری	اجرای موسیقی	اثر تاریخی	میلان شهری
	نورپردازی	چسب‌ها و مراسم عمومی	برگزاری نمایش‌های خیابانی	نقاشی‌های دیواری
	حجم‌های تزئینی	المان‌های تعاملی	حجم‌های شاخص و نمادین	ایده‌های خلاقانه
	رنگ و فرم عناصر		ارزش‌های فرهنگی	اشکال هنری فضای سبز
			تیلیفات محیطی	
			آلفای کرونباخ	
			۰/۷۴	
			۰/۸۱	
			۰/۷۵	
			۰/۸۱	
			۰/۷۲	
			۰/۷۸	
			۰/۷۶	
			۰/۸۲	
			۰/۷۱	
ضریب آلفای کرونباخ	۰/۷۶	۰/۷۳	۰/۷۲	۰/۷۱

منبع: نگارندگان

یافته‌های پژوهش

یکی از مهم‌ترین ویژگی‌های توصیفی هر پژوهش، بررسی ویژگی‌های فردی است. براین اساس، نتایج توصیف ویژگی‌های پاسخ‌دهندگان نشان می‌دهد، از ۳۸۴ پاسخ‌دهنده در محدوده مورد مطالعه، ۶۶ درصد را مردان و ۳۴ درصد را زنان تشکیل داده‌اند. وضعیت سنی پاسخ‌دهندگان بیانگر این است که غلبه با گروه سنی ۱۴ تا ۲۴ سال با ۴۴ درصد است که بیشتر آنان گروه‌های جوان، دانشجویان، دانش‌آموزان، ورزشکاران و غیره هستند. یافته‌ها از نظر وضعیت سواد و تحصیلات پاسخگویان پژوهش نشان می‌دهد از مجموع ۳۸۴ پاسخ‌دهنده (نمونه آماری)، تحصیلات حدود ۱۱/۵ درصد، کارشناسی ارشد و دکترا، ۳۶/۸ درصد کارشناسی، ۳۵/۶ درصد دیپلم و ۱۶/۱ درصد زیر دیپلم بوده است. بررسی شغل افراد پاسخگو نشان می‌دهد، ۱۶/۴ درصد در مشاغل دولتی (کارمند) مشغول و کارمند دولت بوده‌اند، ۳۰/۲ درصد در مشاغل آزاد فعالیت داشته‌اند، ۱۵/۴ درصد خانه‌دار و ۳۸ درصد هم بیکار بوده‌اند.

در پژوهش حاضر، به دلیل پاسخگویی به سؤال دوم پژوهش پرسش‌نامه‌هایی با سؤالاتی درباره تأثیر مؤلفه‌های هنر شهری بر ارتقای مردم‌گرایی پارک ساحلی اردبیل در قالب طیف لیکرت مقادیر ۱ تا ۵ (کدهایی که بیانگر گزینه‌های خیلی کم تا خیلی زیاد باشند)، تهیه و مطرح شد. سپس پرسش‌نامه‌های تکمیلی و داده‌های حاصل از آن‌ها به کمک مدل معادلات ساختاری برای تعیین میزان بارهای عاملی معیارها در محیط نرم‌افزارهای SPSS و LISREL بررسی و تحلیل شدند.

باید توجه داشت که نرم‌افزار LISREL به منظور تخمین و آزمون مدل‌های معادلات ساختاری و بررسی و تحلیل روابط خطی میان متغیرهای پنهان و متغیرهای مشاهده‌ای کاربرد دارد. این برنامه، هم‌بستگی و کوواریانس‌های متغیرهای مشاهده‌ای را برای تخمین مقادیر بارهای عاملی، واریانس‌ها و خطاهای متغیرهای پنهان استفاده می‌کند (کالنتری، ۱۳۸۸: ۳۵). در ادامه، خروجی نرم‌افزار به صورت مدل استاندارد نشده (شکل ۸)، مدل استاندارد شده (شکل ۹) و مقادیر t (شکل ۱۰) قابل مشاهده هستند.

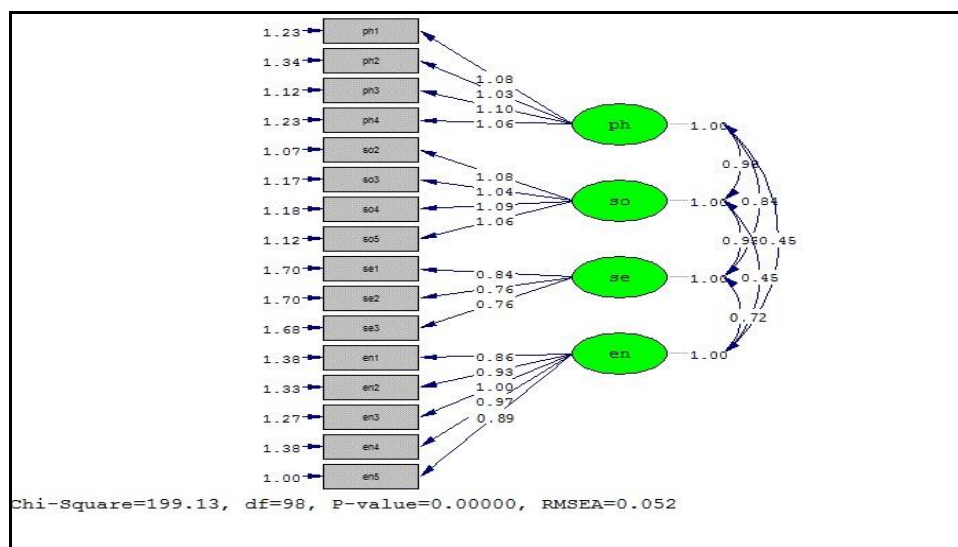

شکل ۸. ارتباط شاخص‌های مورد بررسی به صورت استاندارد نشده

منبع: نگارندگان

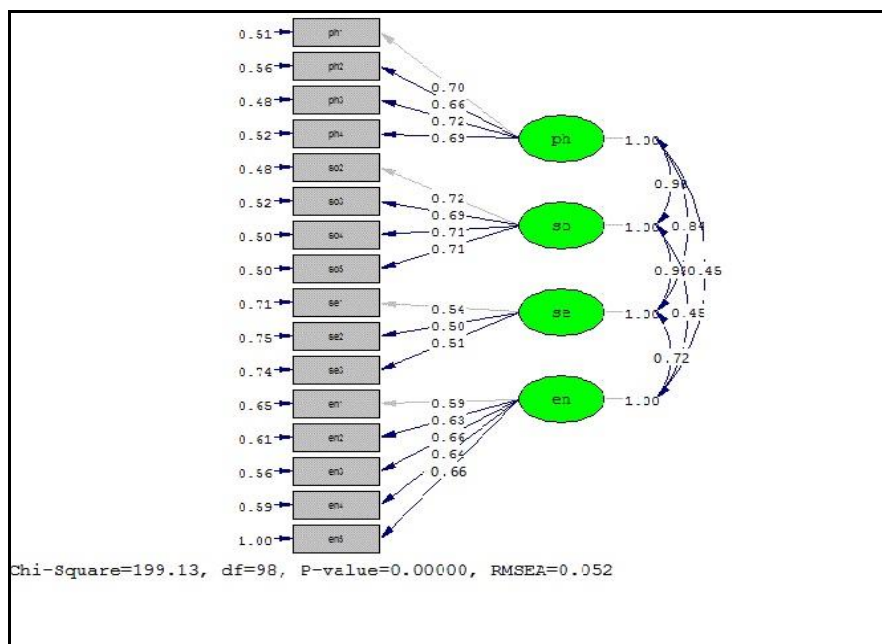

شکل ۹. ارتباط شاخص‌های مورد بررسی به صورت استاندارد شده

منبع: نگارندگان

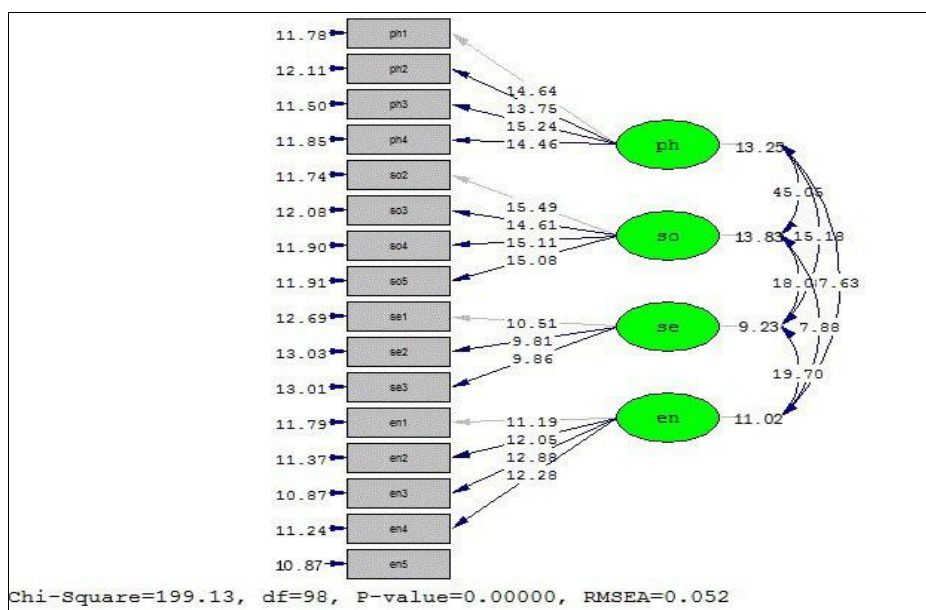

شکل ۱۰. ارتباط شاخص‌های مورد بررسی در مدل t

منبع: نگارندگان

با توجه به مدل t، متغیر مکنون عوامل کالبدی (ph) با مقدار آماره t، ۱۳/۲۵، متغیر مکنون عوامل اجتماعی (so) با مقدار آماره t، ۱۳/۸۳، متغیر مکنون عوامل معنایی (se) با مقدار آماره t، ۹/۲۳ و متغیر مکنون عوامل محیطی (en) با مقدار آماره t، ۱۱/۰۲ در سطح بالاتر از عدد اعتماد ۱/۹۶ قرار دارند که نشانگر معنادار بودن رابطه این متغیرهای مکنون با متغیرهای مشاهده شده مربوط است. این مسئله که مدل تدوین شده بر مبنای چارچوب نظری و پیشینه تجربی تا چه

اندازه با واقعیت انطباق دارد و داده‌های گردآوری شده تا چه حد حمایت‌کننده مدلی است که به لحاظ نظری تدوین شده است، از مهم‌ترین مباحث حوزه برازش داده‌ها به مدل است. معیارهای علمی قابل قبول برای تأیید مدل نظری تدوین شده با استفاده از داده‌های گردآوری، بحث اصلی شاخص‌های برازش مدل را تشکیل می‌دهد که گاهی به نام شاخص‌های نیکویی برازش خوانده می‌شوند (زیرا هرچه مقدار آن شاخص‌ها بیشتر شود، نشان‌دهنده حمایت قوی‌تر داده‌ها از مدل نظری است). گاهی نیز شاخص‌های بدی برازش نامیده می‌شوند (زیرا هرچه مقدار آن شاخص‌ها افزایش بیابد، نشانه‌ای از حمایت ضعیف‌تر داده‌ها از مدل نظری است).

ارزیابی برازش کلی مدل

هدف از ارزیابی برازش کل مدل این است که مشخص شود مدل تا چه حد با داده‌های تجربی استفاده‌شده سازگاری و توافق دارد. برای ارزیابی برازش مدل در این پژوهش، نرم‌افزار LISREL شاخص‌های برازش را ایجاد کرده است (جدول ۳).

جدول ۳. شاخص‌های نیکویی برازش در شاخص‌های پژوهش

ردیف	شاخص‌ها	وضعیت مدل
۱	Root Mean Square Error of Approximation (RMSEA)	۰/۰۵۲
۲	Root Mean Square Residual (RMR)	۰/۰۶۸
۳	Goodness of Fit Index (GFI)	۰/۹۸
۴	Adjusted Goodness of Fit Index (AGFI)	۰/۹۷
۵	Normed Fit Index (NFI)	۰/۹۹
۶	Non-Normed Fit Index (NNFI)	۱/۰۰
۷	Comparative Fit Index (CFI)	۱/۰۰
۸	Relative Fit Index (RFI)	۰/۹۹

منبع: نگارندگان

ریشه میانگین توان دوم خطای تقریب: این شاخص، ریشه میانگین مجزورات تقریب است. شاخص RMSE برای مدل‌های خوب، ۰/۰۵ یا کمتر است؛ مقدار RMSEA به دست آمده ۰/۰۵۲ است که نشان‌دهنده نیکویی و قابل قبول بودن برازش رگرسیونی است.

ریشه میانگین مجذور باقی مانده: زمانی که مقدار این آماره کمتر از ۰/۰۵ باشد، بیانگر قابل قبول بودن برازش مدل است. شاخص (RMR) محاسبه شده، نیز بیان‌کننده برازش بسیار خوب مدل (۰/۰۶۸) است؛ زیرا به صفر نزدیک‌تر است.

شاخص برازندگی و شاخص برازندگی تعدیل یافته: شاخص برازندگی امساک (صرفه‌جویی) اندازه‌های برازندگی AGF و GFI را که جازکاک و سوربوم (۱۹۸۹) پیشنهاد کرده‌اند، نشان می‌دهد و بیان می‌کند مدل تا چه حد در مقایسه با نبود آن برازندگی بهتری دارد. مقادیر GFI و AGFI باید بین صفر و ۱ باشند و مقدار بزرگ‌تر از ۰/۹ حاکی از برازش قابل قبول مدل است. از میان این سه شاخص آماره GFI برای تعیین برازش مطلق توصیه می‌شود که براساس جدول ۳، مقدار آن ۰/۹۸ است که برازش قابل قبولی است.

شاخص دیگر CFI است که میزان آن ۱/۰۰ است. این شاخص در بیشتر موارد شاخص نرم‌شده برازندگی است؛ زیرا

دامنه این مدل به صفر و ۱ محدود نیست و تفسیر آن از NFI دشوارتر است. بر پایه قرارداد، مقادیر کمتر از ۰/۹۰ مستلزم تجدیدنظر در مدل است. در نهایت اینکه مقادیر NNFI و RFI باید بیشتر از ۰/۹ باشند تا مدل برازش خوبی داشته باشد. شاخص NNFI برابر ۰/۱ و شاخص RFI برابر ۰/۹۹ است که هر دو شاخص از برازش قابل‌قبولی برای مدل برخوردار هستند؛ بنابراین می‌توان گفت یکی از توانمندی‌های مدل معادلات ساختاری این است که بدانیم آیا شاخص‌هایی استفاده‌شده و داده‌های استخراج‌شده از آن، با واقعیت بیرونی سازگاری دارد یا نه؟ در این پژوهش خروجی حاصل از نرم‌افزار به‌خوبی نشانگر نیکویی برازش و اعتبار بیرونی پژوهش است.

شدت و ضریب هم‌بستگی معیارهای مربوط به مؤلفه‌های هنر شهری

براساس جدول ۴، شدت و ضریب هم‌بستگی معیار کالبدی-اجتماعی (۰/۹۸) بیشتر از دیگر معیارها در محدوده مورد مطالعه است. در مراتب بعدی معیارهای اجتماعی-معنایی (۰/۹۶)، کالبدی-معنایی (۰/۸۴) و معنایی-محیطی (۰/۷۲) به ترتیب بیشترین ضریب هم‌بستگی را دارند. معیار کالبدی-محیطی و همچنین اجتماعی-محیطی (۰/۴۵) نیز کمترین ضریب هم‌بستگی را دارند.

جدول ۴. شدت و ضریب هم‌بستگی معیارهای مربوط به مؤلفه‌های هنر شهری

معیارها	Estimate
کالبدی-اجتماعی	۰/۹۸
کالبدی-معنایی	۰/۸۴
کالبدی-محیطی	۰/۴۵
اجتماعی-معنایی	۰/۹۶
اجتماعی-محیطی	۰/۴۵
معنایی-محیطی	۰/۷۲

منبع: نگارندگان

میزان تأثیر و میزان بار عوامل مؤثر در مؤلفه‌های هنر شهری

براساس جدول ۵، شاخص نورپردازی (متغیر مشاهده‌شده) بیشترین بار (۰/۷۲) و شاخص حجم‌های تزئینی (۰/۶۶) (متغیر مشاهده‌شده) کمترین بار عاملی را در ساختار معیار عوامل کالبدی (متغیر مکنون) دارند. در میان عوامل مؤثر در معیار عوامل اجتماعی، شاخص المان‌های تعاملی بیشترین بار (۰/۷۲) و شاخص اجرای موسیقی کمترین بار (۰/۶۹) را در سازه معیار عوامل اجتماعی دارند. در بررسی شاخص‌های مربوط به معیار عوامل معنایی، شاخص آثار تاریخی بیشترین بار عاملی (۰/۵۴) و شاخص حجم‌های شاخص و نمادین کمترین بار عاملی (۰/۵۰) را دارند. در میان عوامل مؤثر در معیار عوامل محیطی، شاخص‌های ایده‌های خلاقانه و مبلمان شهری، بیشترین بار عاملی (۰/۶۶) و شاخص تبلیغات محیطی، کمترین بار عاملی (۰/۵۹) را دارند. همچنین از آنجا که مقدار t همه شاخص‌ها بیشتر از ۱/۹۶ و P آن‌ها کمتر از ۰/۰۵ است، می‌توان گفت همه شاخص‌ها به‌درستی انتخاب شده‌اند و رابطه معناداری با معیارهای مربوط دارند.

جدول ۵. مقدار تأثیر و میزان بار عوامل مؤثر در مؤلفه‌های هنر شهری

معیار	عوامل کالبدی (physical)				عوامل اجتماعی (social)				عوامل معنایی (semantic)				عوامل محیطی (environmental)			
علامت در مدل	ph				so				se				en			
شماره سؤالات در پرسش‌نامه	۱	۲	۳	۴	۵	۶	۷	۸	۹	۱۰	۱۱	۱۲	۱۳	۱۴	۱۵	۱۶
شاخص	رنگ و فرم عناصر	حجم‌های تزئینی	نورپردازی	آبنما و فواره‌های هنری	المان‌های تعاملی	اجرای موسیقی	جشن‌ها و مراسم عمومی	برگزاری نمایش‌های خیابانی	آثار تاریخی	حجم‌های شاخص و نمادین	ارزش‌های فرهنگی	تزیینات محیطی	اشکال هنری فضای سبز	ایده‌های خلاقانه	تفاسی‌های دیواری	میلان شهری
علامت در مدل	Ph1	Ph2	Ph3	Ph4	So1	So2	So3	So4	Se1	Se2	Se3	en1	en2	en3	en4	en5
بارهای عاملی استاندارد شده	۰.۷۰	۰.۶۶	۰.۷۳	۰.۶۹	۰.۷۳	۰.۶۹	۰.۷۱	۰.۷۱	۰.۵۴	۰.۵۰	۰.۵۱	۰.۵۹	۰.۶۳	۰.۶۶	۰.۶۴	۰.۶۶
t	۱۴/۶۴	۱۳/۷۵	۱۵/۳۴	۱۴/۴۶	۱۵/۴۹	۱۴/۶۱	۱۵/۱۱	۱۵/۰۸	۱۵/۵۱	۹/۸۱	۹/۸۴	۱۱/۱۹	۱۲/۰۵	۱۲/۸۸	۱۲/۲۸	-
P-value	۰/۰۰	۰/۰۰	۰/۰۰	۰/۰۰	۰/۰۰	۰/۰۰	۰/۰۰	۰/۰۰	۰/۰۰	۰/۰۰	۰/۰۰	۰/۰۰	۰/۰۰	۰/۰۰	۰/۰۰	۰/۰۰

منبع: نگارندگان

رتبه‌بندی متغیرهای پژوهش براساس آزمون فریدمن

در ادامه، برای رتبه‌بندی متغیرهای پژوهش از آزمون فریدمن استفاده شد. براساس جدول ۶ از آنجا که سطح معناداری آزمون کوچک‌تر از میزان خطاست ($0.05 < 0.00$) در سطح اطمینان ۹۵ درصد می‌توان گفت، رتبه میانگین مؤلفه‌های هنر شهری مؤثر بر میزان مردم‌گرایی محدوده مورد مطالعه با هم برابر نیستند. به عبارت دیگر، برخی متغیرها در مقایسه با متغیرهای دیگر از میزان اهمیت بیشتری برخوردار هستند. جدول ۷ رتبه میانگین متغیرهای مؤثر بر میزان مردم‌گرایی پارک ساحلی اردبیل را نشان می‌دهد.

جدول ۶. نتایج آزمون فریدمن برای متغیرهای پژوهش

کای دو محاسبه شده	درجه آزادی	سطح معناداری	سطح خطا
۱۷۶/۸۳	۹	۰/۰۰	۰/۰۵

منبع: نگارندگان

جدول ۷. رتبه‌بندی متغیرهای پژوهش براساس آزمون فریدمن

متغیر	میانگین رتبه‌ای
رنگ و فرم عناصر	۴/۸۰
حجم‌های تزئینی	۴/۳۴
نورپردازی	۵/۸۳
آبنما و فواره‌های هنری	۵/۶۳
المان‌های تعاملی	۵/۸۲
اجرای موسیقی	۳/۵۹
جشن‌ها و مراسم عمومی	۴/۷۷
برگزاری نمایش‌های خیابانی	۳/۶۹
آثار تاریخی	۵/۴۳
حجم‌های شاخص و نمادین	۴/۴۹
ارزش‌های فرهنگی	۳/۸۶
تزیینات محیطی	۳/۷۳
اشکال هنری فضای سبز	۵
ایده‌های خلاقانه	۴/۱۲
تفاسی‌های دیواری	۴/۲۰
میلان شهری	۵/۲۰

منبع: نگارندگان

نتیجه‌گیری

امروزه فضاها و عرصه‌های عمومی داخل شهرها و روابط و کنش‌های اجتماعی آن‌ها، نمادی از حیات شهری به‌شمار می‌آید و کیفیات آن‌ها نیز نمودی از کیفیت زندگی شهروندان تلقی می‌شود. عوامل و مؤلفه‌های مختلفی در ارتقای کیفیت فضاها و عرصه‌های عمومی در شهر دخالت دارند که یکی از آن‌ها توجه به جزئیات موجود در شهر و مهم‌ترین آن‌ها یعنی «هنر شهری» است. تجربه‌ها و مطالعات موجود نشان می‌دهد، غیر از نیازهای اولیه و اساسی انسان‌ها، به‌منظور بهبود و ارتقای کیفیت محیط زندگی شهروندان، تأمین نیازهای عاطفی، روانی و روحی مردم و نقش هنرهای شهری در رضایت‌مندی و شادابی شهروندان و تأثیر آن در ارتقای مردم‌گرایی فضاها و سلامت، رفاه ذهنی و بهداشت روان جامعه امری بدیهی و انکارناپذیر است؛ بنابراین در این پژوهش ابتدا دیدگاه شهروندان و وضعیت هریک از مؤلفه‌های مورد مطالعه هنر شهری به‌مثابه رسانه‌ای متکثر و قدرتمند و ارزیابی کیفیت اثرگذاری چنین هنرهایی بر عرصه‌های عمومی از دیدگاه مراجعه‌کنندگان بررسی شد. سپس با استفاده از روش‌های مختلف به بررسی و یافتن پاسخ پرسش‌های مطرح‌شده پرداخته شد. بر مبنای تحلیل‌ها، نتایج به‌دست‌آمده بیانگر این است که مؤلفه‌های هنر شهری افزون بر اینکه در هریک از مؤلفه‌های مفهومی فضای شهری تأثیرگذارند، در ارتقای مردم‌گرایی فضاها و عمومی نیز مؤثر هستند. این پژوهش نشان می‌دهد محدوده مورد مطالعه از برخی مؤلفه‌ها و زیرمجموعه‌های هنر شهری برخوردار است که این نکته بیانگر شرایط نسبتاً مطلوب این محدوده از نظر برخورداری از هنر شهری است. از سوی دیگر باید بیان کرد که بخش‌هایی از این مؤلفه‌ها نیازمند تقویت و رسیدگی بیشتر برای تأثیرگذاری بهتر و جذب بیشتر مخاطب است؛ برای مثال شاخص حجم‌های تزئینی در میان عوامل کالبدی، شاخص اجرای موسیقی در میان عوامل اجتماعی، شاخص حجم‌های نمادین در میان عوامل معنایی و شاخص تبلیغات محیطی در میان عوامل محیطی نیازمند تقویت و بررسی هستند. به‌طور کلی از نظر مطالعه کالبدی در محدوده پارک ساحلی اردبیل و بررسی جایگاه آثار هنر شهری در آن دو حالت متفاوت درباره مؤلفه‌های هنر شهری وجود دارد:

الف) گروهی از مؤلفه‌های هنر شهری در محدوده مورد مطالعه که زیر نظر نهادهای دولتی و همچنین قانونی قرار دارند (آثار نوری، مبلمان شهری، معماری منظر و معماری بنا) به‌دلیل نبود شناخت کافی از آثار ارزشمند آن‌ها در موفقیت فضاها و شهری در حال از دست دادن کیفیت خود هستند؛ بنابراین افزایش ارزش‌های بصری-هنری محدوده مورد مطالعه و همچنین پویایی و رفع نواقص و کاستی‌ها و ضعف‌ها آن‌ها نیازمند توجه و رسیدگی مداوم نهادهای مربوط است. ب) در مؤلفه‌های هنر شهری که زیر نظر نهادهای دولتی و قانونی نیستند (اجرای موسیقی زنده، اجرای نمایش‌های خیابانی، گرافیتی‌ها، هنر چیدمان و مانند آن) با وجود رغبت فراوان مردم به این آثار و ظرفیت‌های بالای این نوع از هنرهای شهری در ارتقای مردم‌گرایی فضاها و عمومی، به‌دلیل موانع موجود قانونی یا تصور رایج مبنی بر اینکه این آثار نوعی تکدی‌گری یا وندالیسم هستند، فرصت چندانی برای بروز و تحقق آن‌ها وجود ندارد و در عمل هم هیچ نمودی از آن‌ها در محدوده مورد مطالعه یافت نمی‌شود.

با توجه به نتایج پیشینه پژوهش و مبانی نظری مرتبط، چهار معیار عوامل کالبدی، عوامل اجتماعی، عوامل معنایی و عوامل محیطی به‌عنوان متغیرهای مکنون پژوهش معرفی شدند. این اصول همراه با شانزده شاخص به‌عنوان متغیرهای

مشاهده‌شده پژوهش برای بررسی میزان تأثیر مؤلفه‌های هنر شهری در ارتقای مردم‌گرایی محدوده مورد مطالعه استفاده شدند. نتایج به‌دست‌آمده از تحلیل داده‌ها و پرسش‌نامه‌های تکمیلی از سوی استفاده‌کنندگان از فضا در محیط نرم‌افزارهای SPSS و LISREL نشان می‌دهد شاخص نورپردازی با بار عاملی ۰/۷۲ در معیار عوامل کالبدی، شاخص المان‌های تعاملی با بار عاملی ۰/۷۲ در سازه معیار عوامل اجتماعی، شاخص آثار تاریخی با بار عاملی ۰/۵۴ در سازه معیار عوامل معنایی و شاخص‌های ایده‌های خلاقانه و مبلمان شهری با بار عاملی ۰/۶۶ در سازه معیار عوامل محیطی بیشترین تأثیر را در مقایسه با مردم‌گرا بودن پارک ساحلی اردبیل دارند. یافته‌های پژوهش نشان می‌دهد، میزان ضریب و شدت هم‌بستگی معیارهای عوامل کالبدی-عوامل اجتماعی با بار عاملی ۰/۹۸ بیشتر از سایر معیارها در پارک ساحلی اردبیل است. همچنین براساس آزمون فریدمن که به‌منظور رتبه‌بندی متغیرهای پژوهش صورت گرفته است، میزان اهمیت مؤلفه‌های هنر شهری مؤثر بر مردم‌گرایی پارک ساحلی اردبیل به‌ترتیب اولویت عبارت‌اند از: نورپردازی، المان‌های تعاملی، آب‌نما و فواره‌های هنری، آثار تاریخی، مبلمان شهری، اشکال هنری فضای سبز، رنگ و فرم عناصر، جشن‌ها و مراسم عمومی، حجم‌های شاخص و نمادین، حجم‌های تزئینی، نقاشی دیواری، ایده‌های خلاقانه، ارزش‌های فرهنگی، تبلیغات محیطی، برگزاری نمایش‌های خیابانی و اجرای موسیقی. به‌طور کلی بر مبنای تحلیل‌های صورت گرفته، نتایج نشان می‌دهد مؤلفه‌های هنر شهری علاوه بر اینکه در هریک از مؤلفه‌های موجود مفهومی فضای شهری مؤثر هستند، در افزایش میزان جذب مخاطب به فضاهای عمومی نیز تأثیر دارند. بنا بر آنچه ذکر شده به‌کارگیری روش‌های زیر می‌تواند در بهبود وضعیت پارک ساحلی اردبیل به لحاظ بهره‌گیری از مؤلفه‌های هنر شهری و ارتقای مردم‌گرایی آن مؤثر باشد: مرمت و رسیدگی اصولی و بهینه عناصر تخریب‌شده، پیشگیری از ادامه تخریب و اختصاص یافتن بودجه‌های مشخص برای نگهداری از آثار و مؤلفه‌های هنری شهری، گسترش و حمایت از مؤلفه‌هایی که کیفیاتی مانند تعاملات اجتماعی را در فضای عمومی شهری رونق می‌بخشند، بهره‌گیری و توجه به تجربه شهرهای موفق جهان در زمینه مدیریت مطلوب هنرهای شهری به‌منظور رفع بعضی از موانع موجود فنی و همچنین موانع اجرایی و کاستی‌ها برای بهره‌جویی از ایده‌های خلاقانه و نو، ایجاد زمینه مناسب برای اجرای هنرهای مذهبی و آیینی، مانند تعزیه‌ها یا حتی نمایش‌های محلی در ساعات خاصی از روز در پارک ساحلی اردبیل، بهره‌جویی از هنرهای گرافیتی در زمان مناسبت‌های مختلف از جمله جشن‌ها، اعیاد و جشنواره‌های محلی به‌صورت قانونی از سوی هنرمندان شهر، هنر اجرا و برخی رویدادهای همگانی که در بیشتر مواقع در سالن‌های موجود سرپوشیده صورت می‌گیرد، می‌توانند با مدیریت بهینه ارگان‌های دولتی به محل پارک ساحلی کشیده شوند و تنوع، نشاط و سرزندگی را به این‌گونه فضاها به ارمغان بیاورند. همچنین برگزاری نمایش‌های خیابانی، اجرای موسیقی‌های محلی و سنتی، استفاده از نقاشی‌های دیواری و همچنین هنرهای زمینی می‌تواند در جذب مخاطبان بیشتر به محدوده پارک ساحلی اردبیل مؤثر باشد.

منابع

- بحرینی، سیدحسین و منوچهر طیبیان (۱۳۷۷). *مدل ارزیابی کیفیت محیط‌زیست شهری*، تهران: انتشارات دانشگاه تهران.
- بهنام، یزدان، حیدری، عباس و محمد صالحی (۱۳۹۲). «نقش المان‌های شهری پایدار در توسعه گردشگری شهری»، مجموعه مقالات اولین همایش ملی جغرافیا، شهرسازی و توسعه پایدار، دانشگاه آزاد اسلامی قزوین.
- پورمختار، احمد و لیلا خدابخش (۱۳۹۳). *نقش هنر محیطی در ارتقای کیفیت‌های کالبدی و اجتماعی فضاهای عمومی*، برگرفته در <http://zibasazi.ir/fa/shahrvandi/item/5257> از سایت ۱۳۹۸/۱۰/۱۱
- خدادادی، رضا (۱۳۹۴). *گرایش‌های معاصر در هنرهای شهری تهران*، برگرفته در ۱۳۹۸ / ۱۰ / ۱۵ از سایت <http://art.ac.ir/fa/news/185>
- رفعیان، مجتبی، تقوایی، علی‌اکبر، خادمی، مسعود و رجا علی‌پور (۱۳۹۱). «بررسی تطبیقی رویکردهای سنجش کیفیت در طراحی فضاهای عمومی شهری»، نشریه انجمن علمی معماری و شهرسازی ایران، شماره ۴، صص ۴۳-۵۳.
- عادلوند، پدیده، موسوی‌لر، اشرف‌السادات و سیدامیر منصوری (۱۳۹۵). «هنر شهری به‌مثابه پدیده‌ای منظرین در جامعه امروز»، نشریه باغ نظر، شماره ۳۹، صص ۳۹-۴۴.
- علیمردانی، مسعود و حمید محمودی (۱۳۹۴). «اجرای هنرهای عمومی در پیاده‌راه‌های ساحلی، بستری جهت ارتقای کیفیت بصری و زیباشناختی (نمونه موردی: پیاده‌راه‌های ساحلی شهری در بندر بوشهر)»، دوفصلنامه هنرهای کاربردی، شماره ۵، صص ۱۴-۲۳.
- کلانتری، خلیل (۱۳۸۸). *مدل‌سازی معادلات ساختاری در تحقیقات اجتماعی-اقتصادی با برنامه LISREL-SIMPLIS*، تهران: انتشارات فرهنگ صفا.
- مدنی‌پور، علی (۱۳۷۹). *طراحی فضاهای شهری: نگرشی بر فرایندهای اجتماعی مکانی*، ترجمه فرهاد مرتضایی، تهران: نشر پردازش و برنامه‌ریزی شهری.
- مرادی، سلمان (۱۳۸۶). «هنر عمومی و تلفیق آن با فضای شهری»، فصلنامه باغ نظر، شماره ۸، صص ۸۱-۹۰.
- مرتضایی، سیدرضا و مهدی اصل فلاح (۱۳۹۲). *بنیان‌های طراحی در زیباسازی شهری*، تهران: انتشارات هنر و معماری قرن.
- مظفر، فرهنگ، حسینی، مهدی و رضا خدادادی (۱۳۹۶). «نقش هنرهای شهری در بهبود کیفیت محیط‌زیست شهری»، دوفصلنامه پژوهش هنر، شماره ۱۳، صص ۷۳-۸۴.
- Abada, T. (2007). Racially Mixed Neighborhoods, Perceived Neighborhood Social Cohesion, and Adolescent Health in Canada. *Social Science and Medicine*, 65(10), 2004-2417.
- Abbotts, J., & Spence, W. (2013). Art and Wellbeing in a Deprived Scottish Community. *Journal of Public Mental Health*, 12(2), 58-69.
- Adelvand, P., Mousavi-Lor, A., & Mansouri, A. (2016). "Urban Art" as a Landscape Phenomenon in Today's Society. *Journal of Bagh-e Nazar*, 39, 39-44. (In Persian)
- Alimardani, M., & Mahmoudi, H. (2016). Public Art Performances on Coastal Pavements, Adapted to Improve Visual and Aesthetic Quality (Case Study: Urban Coastal Pavements in Bushehr Port). *Journal of Applied Arts*, (94), 14-23. (In Persian)
- Bahreini, H., & Tabibian, M. (1995). *Urban Environmental Quality Assessment Model*. Tehran: University Of Tehran Press. (In Persian)

- Behnam, Y., Heydari, A., & Salehi, M. (1995). The Role of Sustainable Urban Elements in the Development of Urban Tourism. *Proceedings of the First National Conference on Geography, Urban Development and Sustainable Development*, Islamic Azad University of Qazvin, Qazvin. (In Persian)
- Carmona, M. (2003). *Public Places, Urban Spaces: The Dimensions of Urban Design*, Architectural Press.
- Chang, T. (2020). Wall Dressed Up: Graffiti and Street Art in Singapore. *City, Culture and Society*, 20.
- Courage, C. (2019). *Arts in Place: The Arts, the Urban and Social Practice*. London and New York: Routledge.
- Doss, E. (2006). *Public Art Controversy: Cultural Expression and Civic Debate, Monograph, Americans for the Arts*. United States, 294-318.
- Guinard, P. (2018). Art as a New Urban Norm: Between Normalization of the City through Art and Normalization of Art through the City in Montreal and Johannesburg. *Journal of Cities*, 77, 13-20.
- Gunaratnam, Y. (2007). Where Is the Love? Art, Aesthetics and Research. *Journal of Social Work Practice*, 21(3), 271-287.
- Holttum, S. (2013). Research Watch: Art Therapy: A Dose of Treatment, an Aid to Social Inclusion or an Unnecessary Indulgence? *Mental Health and Social Inclusion*, 17(2), 64-69.
- Jasmi, M., & Hanita, N. (2016). Roles of Public Art in Malaysian Urban Landscape towards Improving Quality of Life: Between Aesthetic and Functional Value. *Procedia-Social and Behavioral Sciences*, 222, 872-880.
- Kalantari, Kh. (2010). *Modeling Structural Equations in Socio-Economic Research with the LISREL-SIMPLIS Program*. Tehran: Farhange Safa Press. (In Persian)
- Khodadadi, R. (2016). *Research Method with Thesis Approach*, retrieved from <http://art.ac.ir/fa/news/185>. (In Persian)
- Kirrmann, K. (2010). Cooltan Arts: Enhancing Well-Being through the Power of Creativity. *Mental Health and Social Inclusion*, 14(2), 12-16.
- Landry, C., Lesley, G., François, M., & Franco, B. (1996). *The Art of Regeneration: Urban Renewal through Cultural Activity*. London: Da Costa.
- Madanipour, A. (2001). *Designing Urban Spaces: An Attitude to Spatial Social Processes* (F. Morteza, Trans). Tehran: Publication of Urban Planning and Processing. (In Persian)
- Moradi, S. (2008). Public Art and Its Integration with Urban Space. *Journal of Bagh-e Nazar*, 4, 81-90. (In Persian)
- Mortezai, R., & Aslefalah, M. (2014). *The Foundations of Design in Urban Beautification*. Tehran: Century Art and Architecture Publications. (In Persian)
- Mozafar, F., Hoseini, M., & Khodadadi, R. (2017). The Role of Urban Arts in improving the Quality of the Urban Environment. *Journal of Pazhouhash-e Honar*, 13, 73-84. (In Persian)
- Muller, A. (2019). Voices in the City: On the Role of Arts, Artists and Urban Space for a Just City. *Journal of Cities*, 91, 49-57.
- Pourmokhtar, A., & Khodabakhsh, L. (2016). *The Role of Environmental Art in Enhancing the Physical and Social Qualities of Public Spaces*, retrieved from <http://zibasazi.ir/fa/shahrivandi/item/5257>. (In Persian)
- Remesar, A. (2005). *Urban Regeneration: A Challenge for Public Art*. Universidad De Barcelona: Monografies Psico-Socio-Ambientals Títols Publicats.

- Remesar, A. (Ed). (2001). *Urban Regeneration a Challenge for Public Art*. Barcelona: University of Barcelona.
- Secker, J. (2007). Empowerment and Arts Participation for People with Mental Health Needs. *Journal of Public Mental Health*, 6(4), 14-23.
- Tanguy, M., & Kumar, V. (2019). Measuring the Extent to Which Londoners Are Willing to Pay for Public Art in Their City. *Journal of Technological Forecasting and Social Change*, 142, 301-311.
- Urban Art Strategy. (2002). *Urban Art Information Kit; Urban Iconography Study; Heritage Recognition Strategy*. Prepared for the Department of Urban Design and Architecture by Torque Propriety Limited.
- Yan, L., Xu, J., & Sun, Z. (2019). Street Art as Alternative Attractions: A Case of the East Side Gallery. *Tourism Management Perspectives*, 29, 76-85.